

Schleifringlose Elektromagnet-Einflächenkupplung

Polflächen-Reibungskupplung mit Schaltmembrane

Für Trockenlauf, Spulenspannung 24 V DC

- ◆ Als Schaltkupplung zur präzisen Steuerung von Arbeitszyklen.
- ◆ Mit Schaltmembrane aus gehärtetem Federstahl.
- ◆ Magnetisch durchflutete, sich selbsttätig nachstellende Reibflächen.
- ◆ In Abschaltstellung, vollkommene Antriebstrennung ohne Leerlaufmoment.
- ◆ Senkrechter Einbau, nur bei Bestellung mit Hinweisen zur Anwendung.

Die Schaltmembrane der Kupplung ermöglicht eine reibungsfreie Schaltung. Dadurch ergeben sich konstant wiederholbare Schaltzeiten.

Innerhalb der Lebensdauer der Reibflächen ist die Kupplung wartungsfrei.

Die mit der Ankerscheibe verbundene Membrane ist mit dem zu kuppelnden Getriebeteil - siehe Ausführung nach Zeichnung - zu verschrauben. Das in der Tabelle angegebene Luftspaltmaß "i" ist bei Montage der Kupplung einzustellen.

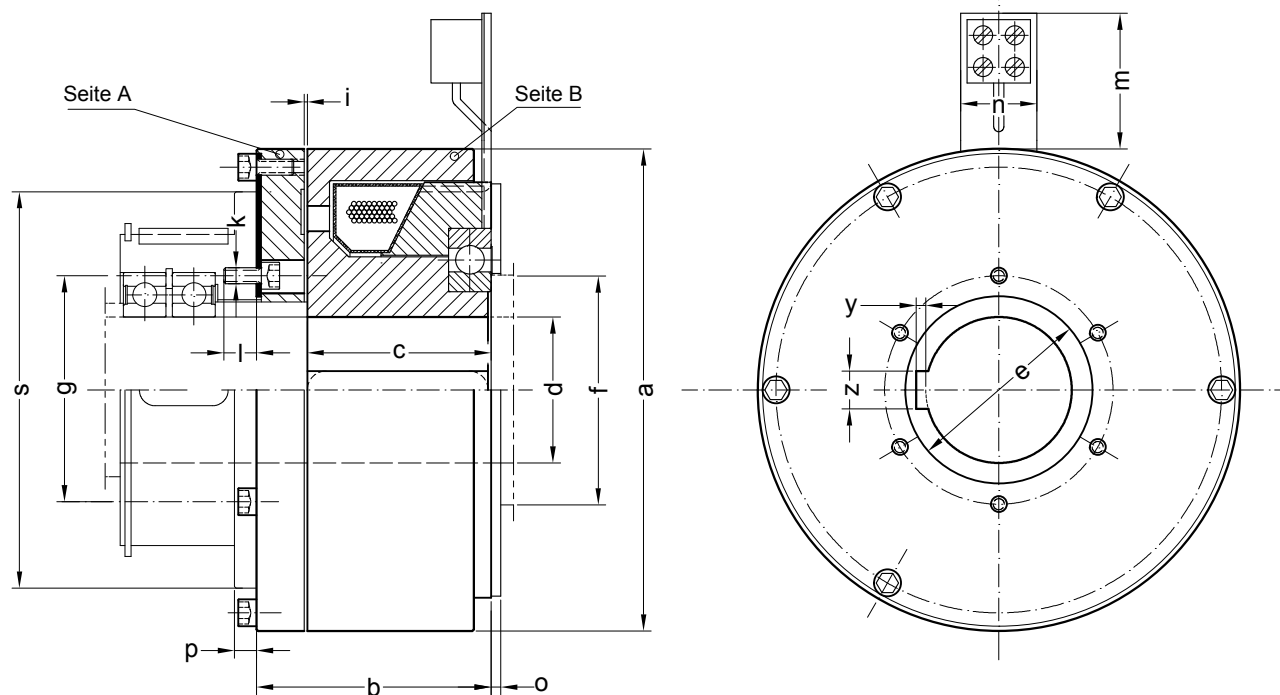

Kennwerte und Abmessungen			FOSMS 0,4	FOSMS 0,8	FOSMS 1,2	FOSMS 2,5	FOSMS 5	FOSMS 10
Übertragbares Drehmoment		Nm	5 / 2	10 / 4	15 / 6	30 / 12	60 / 25	120 / 50
Schaltbares Drehmoment	Trockenlauf / Öllauf	Nm	4 / 1,2	8 / 2,4	12 / 3,6	25 / 7,5	50 / 15	100 / 30
Schaltleistung		W	20 / 30	25 / 40	40 / 60	60 / 90	75 / 110	110 / 160
Ölmenge- für maximale Wärmeabfuhr		l/min	~ 0,2	~ 0,3	~ 0,4	~ 0,5	~ 0,7	~ 0,9
Schaltarbeit pro Schaltung		kJ	3,3	3,7	7,5	13,8	20,5	38
Ansprechverzug		ms	20	20	30	30	30	40
Moment-Zeitkonstante 1)		ms	30	40	50	70	100	120
Abschaltzeit		ms	20	20	30	40	50	70
Drehzahl max.		min ⁻¹	7000	6000	5000	4000	3200	2500
Spulenleistung bei 20° C		W	20	25	30	50	60	80
Massenträgheitsmoment- Seite A		10 ⁻³ kgm ²	0,09	0,16	0,35	1,1	2,8	9
Massenträgheitsmoment- Seite B		10 ⁻³ kgm ²	0,17	0,4	1	2,5	8,8	22,5
Masse (Gewicht)		kg	1	1,5	2,5	4	6,5	12,5
Ø a		mm	64	72	86	107	130	164
b		mm	39	42,5	50	57	66	80
c		mm	31	34	40	45	51	61
Ø d H7		mm	10	10	20	30	35	40
Ø e H7		mm	18	20	31	42	56	62
Ø f		mm	27	32	43	52	62	82
Ø g		mm	25	28	40	52	62	76
i		mm	0,2	0,2	0,3	0,3	0,4	0,4
k		mm	6 x M3	6 x M4	6 x M4	6 x M4	6 x M6	6 x M6
l		mm	5	5	7	6	10	10
m		mm	63	62	62	58	100	93
n		mm	22	22	22	22	30	30
o Lagerdeckel		mm	2,5	2,5	2,5	3	3	3
p		mm	4	4	4	5	6	6
Ø s		mm	45	50	65	80	90	110
Paßfedernut z x y		mm	4 x 1,1	4 x 1,1	6 x 1,7	8 x 1,7	10 x 2,1	12 x 2,1

1) Anstieg auf 60% Drehmoment